

## Označení dílů

PE – fotoleptané kovové díly  
D - obtisky  
? - volba

## Parts labelling

PE – photoetched parts  
D - decals  
? - option

## Zbarvení

Celé vozidlo bylo v bílé zimní kamufláži, interiér v barvě lakované překližky

## Camouflage

All vehicle was in white winter camouflage, interior was in wood color

## Návod ke stavbě

Při stavbě postupujte podle instruktžních obrázků.

## Instructions

Follow the instruction drawings the assembl

**Upozornění:**Během opracování může vznikatprach, který může dráždit dýchací cesty.Použijte ochranu očí při odstřihování kovových dílů.

**Notice:**Machining can produce dust witch can be irritating to the respiratory tract.Metal parts should be cut off using protection eyesight.

# MODELCHOICE.NET

ORDER & BUY DIRECTLY FROM MANUFACTURERS

Plus Model s.r.o  
Jižní 56, 370 10 České Budějovice  
Czech Republic  
<http://www.plusmodel.cz>  
e-mail: [plusmodel@plusmodel.cz](mailto:plusmodel@plusmodel.cz)

# 290

# plusmodel

# 1/35

## Soviet Aero-sleigh RF-8-GAZ-98



### Technická data

Osadka: 2 muži  
Výzbroj: Kulomet DT ráže 7,62 mm a ruční granáty  
Motor: automobilový GAZ M1 37 kW (50 hp) s kovovou vrtulí  
Dřevěná konstrukce trupu  
Maximální rychlost: 50 km/h

Aerosaně byly používány pro průzkumné a lehké útočné akce proti nepřátelské pěchotě. Byly vyráběny od roku 1941.

### Technical data

Crew: 2 men  
Armament: 7,62 mm machine gun DT and grenades  
Engine: Gaz M1 37 kW (50 hp) with metal propeler  
Fuselage freme: wood  
Maximum speed 50 km/h  
Production: from 1941

Aerosans was used for reconnassaince operations and light attack actions agains enemy infantry.

1

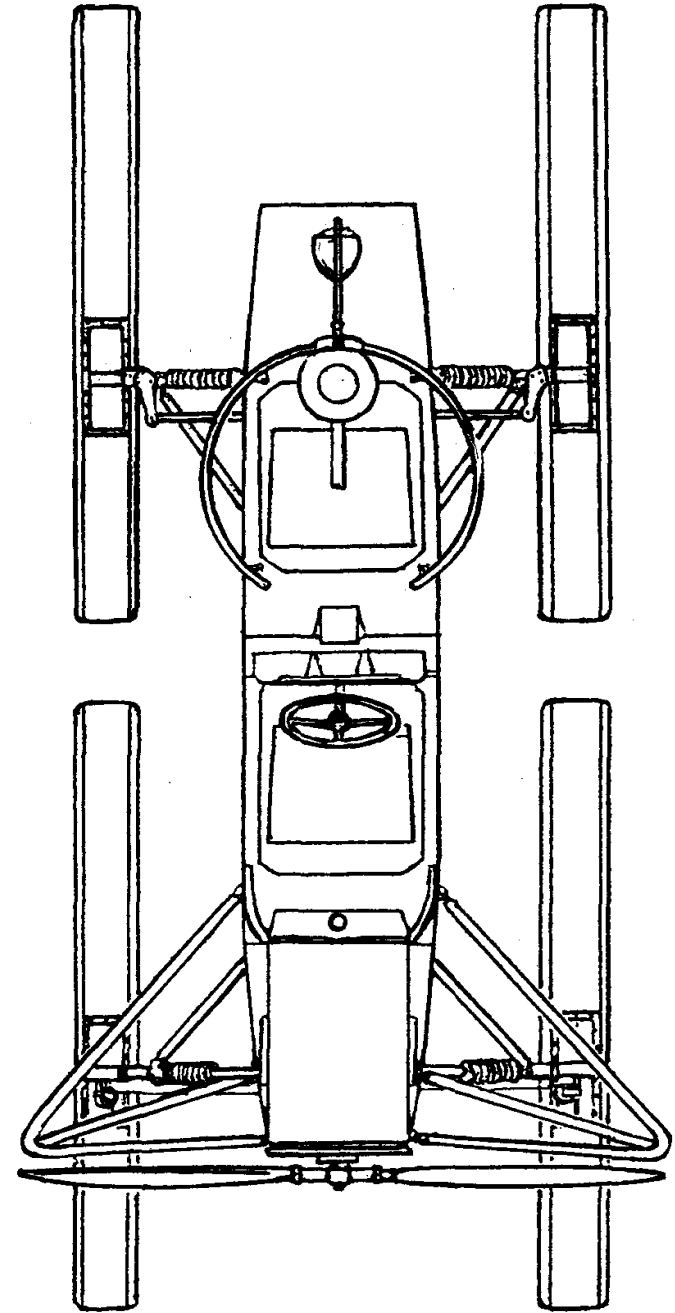
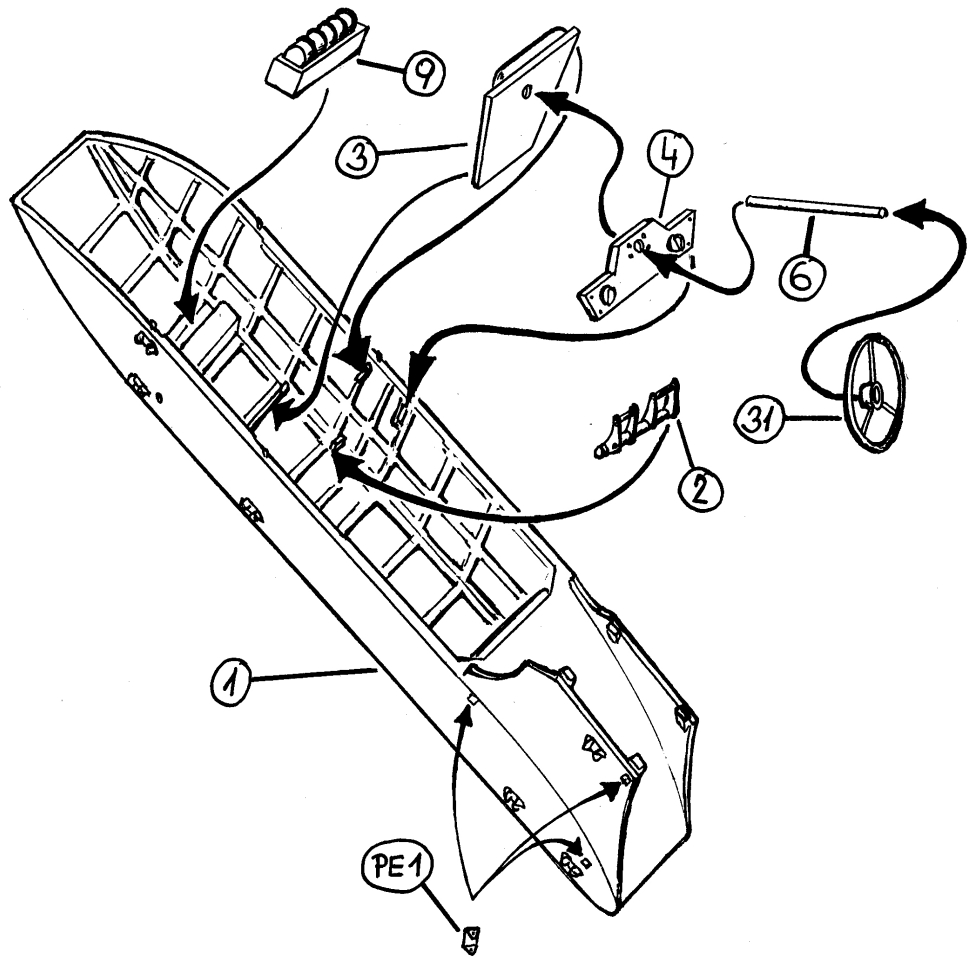

6

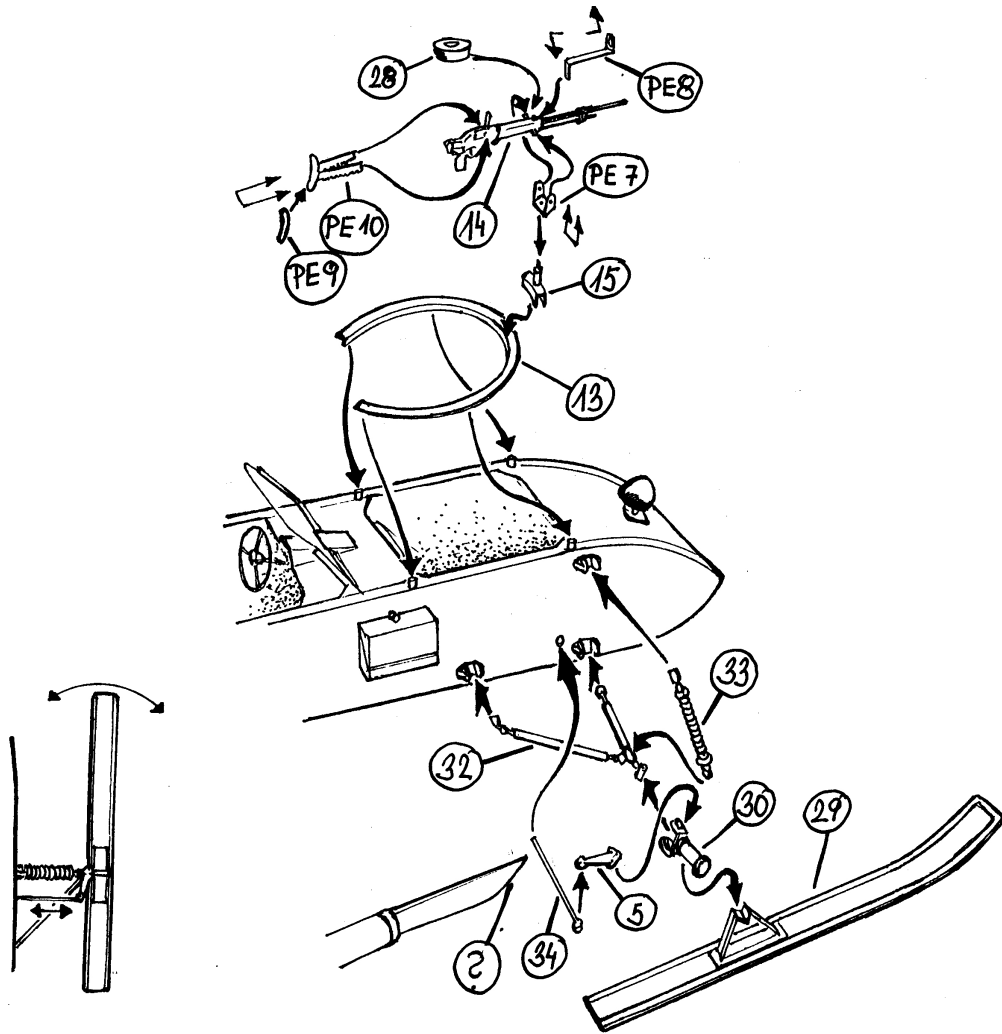

2

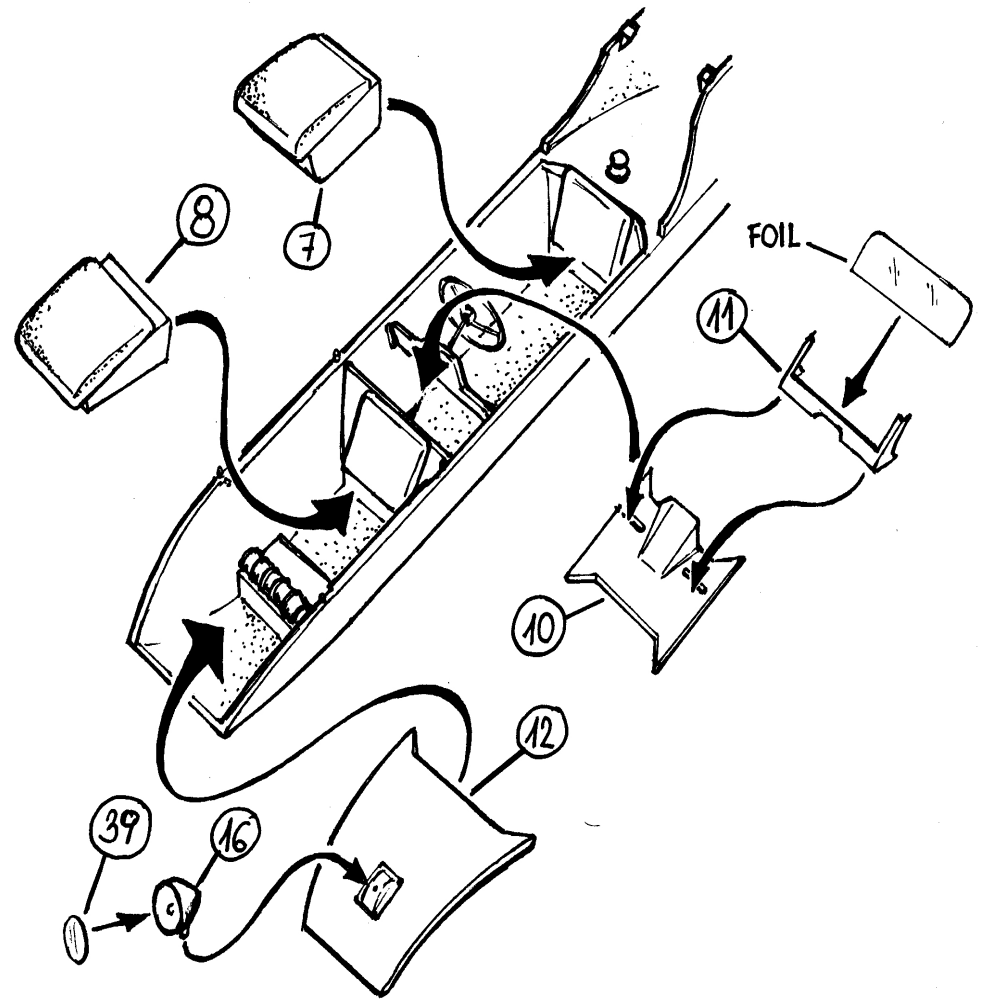

3

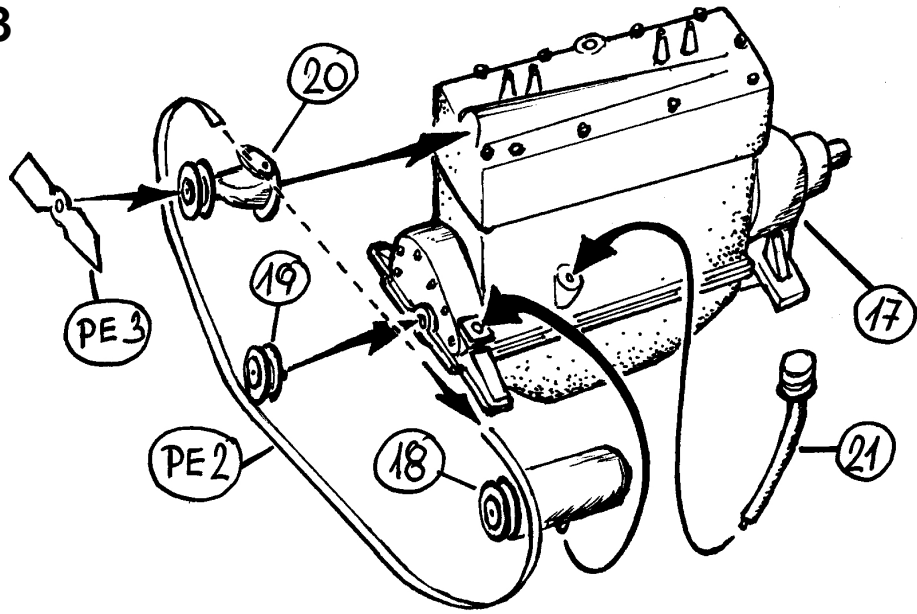

4

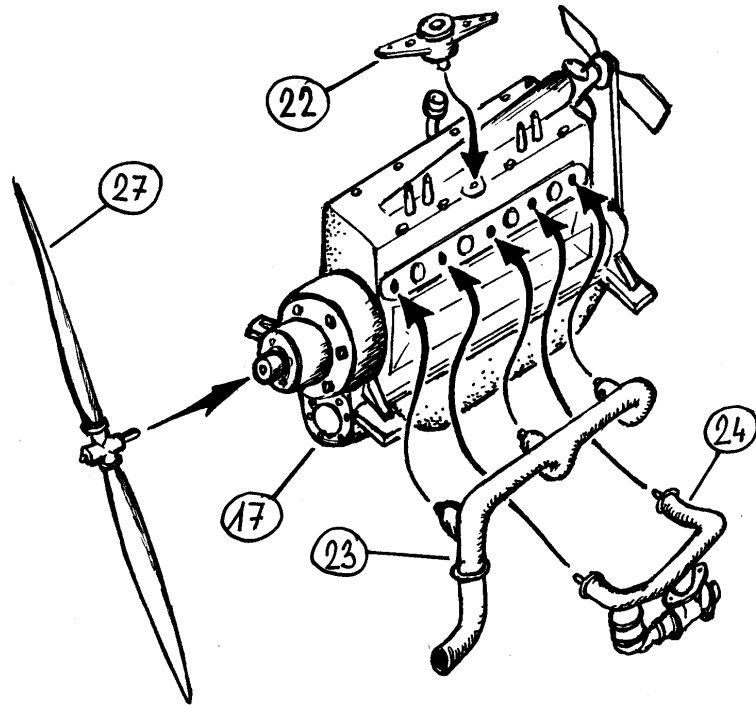

5

